



Skrubfræser til Aluminium og Kobber

CA-RETNS, CA-O-RETNS
01-2012

NYHED!

Udviklet
i
Danmark



CA-O-RETNS



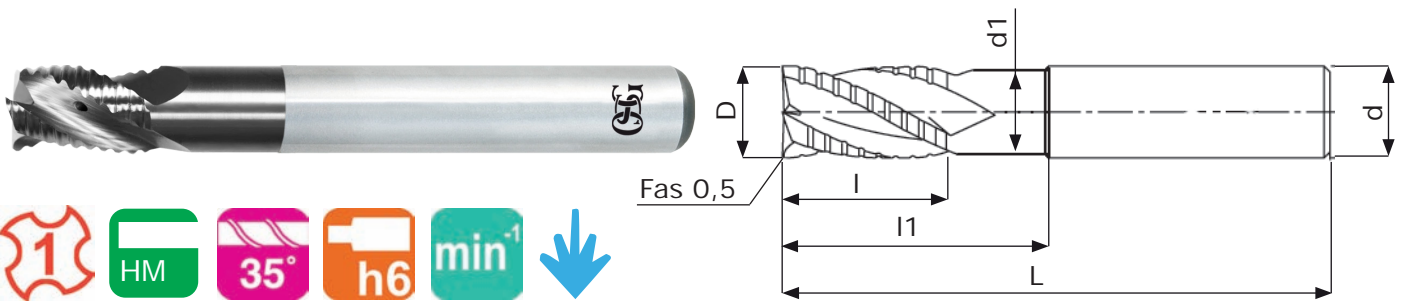

Vare	Best. Nr.	D	L	l	l1	d1	d	Pris
CA-RETNS	W0703639	6	50	9	21	5,5	6	729,00
CA-RETNS	W0703640	8	60	12	25	7,5	8	889,00
CA-RETNS	W0703641	10	70	15	30	9,5	10	1.129,00
CA-RETNS	W0703642	12	75	18	40	12,5	12	1.272,00
CA-RETNS	W0703643	16	100	24	50	15,5	16	2.314,00
CA-RETNS	W0703644	20	105	30	60	19,5	20	3.306,00
CA-O-RETNS	W0703633	6	50	9	21	5,5	6	843,00
CA-O-RETNS	W0703634	8	60	12	25	7,5	8	1.043,00
CA-O-RETNS	W0703635	10	70	15	30	9,5	10	1.272,00
CA-O-RETNS	W0703636	12	75	18	40	11,5	12	1.563,00
CA-O-RETNS	W0703637	16	100	24	50	15,5	16	2.755,00
CA-O-RETNS	W0703638	20	105	30	60	19,5	20	3.816,00

*Alle priser er bruttopriser

Vc 500 Sidefræsning							Vc 500 Sporfræsning						
Mat.	Aluminium legering		Støbt Aluminium		Kobber		Mat.	Aluminium legering		Støbt Aluminium		Kobber	
Dia (mm)	Omdr. (min ⁻¹)	Tilsp. (mm/min)	Omdr. (min ⁻¹)	Tilsp. (mm/min)	Omdr. (min ⁻¹)	Tilsp. (mm/min)	Dia (mm)	Omdr. (min ⁻¹)	Tilsp. (mm/min)	Omdr. (min ⁻¹)	Tilsp. (mm/min)	Omdr. (min ⁻¹)	Tilsp. (mm/min)
6	26500	4000	16000	2450	12700	2800	6	26500	4000	16000	2450	12700	2800
8	20000	4200	12000	2550	9500	2600	8	20000	4200	12000	2550	9500	2600
10	16000	4600	10000	2800	7600	2400	10	16000	4600	10000	2800	7600	2400
12	13300	4800	8000	2900	6400	2300	12	13300	4800	8000	2900	6400	2300
16	10000	5000	6000	3000	4800	2100	16	10000	5000	6000	3000	4800	2100
20	8000	5000	4900	3000	3800	2000	20	8000	5000	4900	3000	3800	2000
Dybde							Dybde						

- Skæredata er kun vejledende. Der er ikke taget forbehold for maskinstabilitet eller lokale forhold iøvrigt.
- Hvis maskinen eller emnets stabilitet er lav eller der opstår støj og rystelser, reducer omdrejninger og tilspænding proportionalt.
- Hvis den ønskede skæredybde er lavere end her angivet, kan omdrejninger og tilspænding øges.
- Vandbaseret skærevæske er anbefalet.